

İNOVASYONUN DEĞER KATTIĞI HEMŞİRELİK



Dr. Öğr. Üyesi Yeliz DOĞAN MERİH

**Sağlık Bilimleri Üniversitesi Öğretim Üyesi / SBÜ Zeynep Kamil Kadın ve Çocuk Hastalıkları
EAH Sağlık Bakım Hizmetleri Müdürü / İnovatif Hemşirelik Derneği Başkanı**

- ▶ **Hemşirelik bir toplum hizmeti olarak eski tarihlerden beri var olan, insanları sağlıklı kılmak, rahatlığını sağlamak, hastaya bakmak ve hastaya güvende olduğu duygusunu sağlamak isteđi ile ortaya çıkan bir meslektir.**



HEMŞİRELİĞİN YAPISI

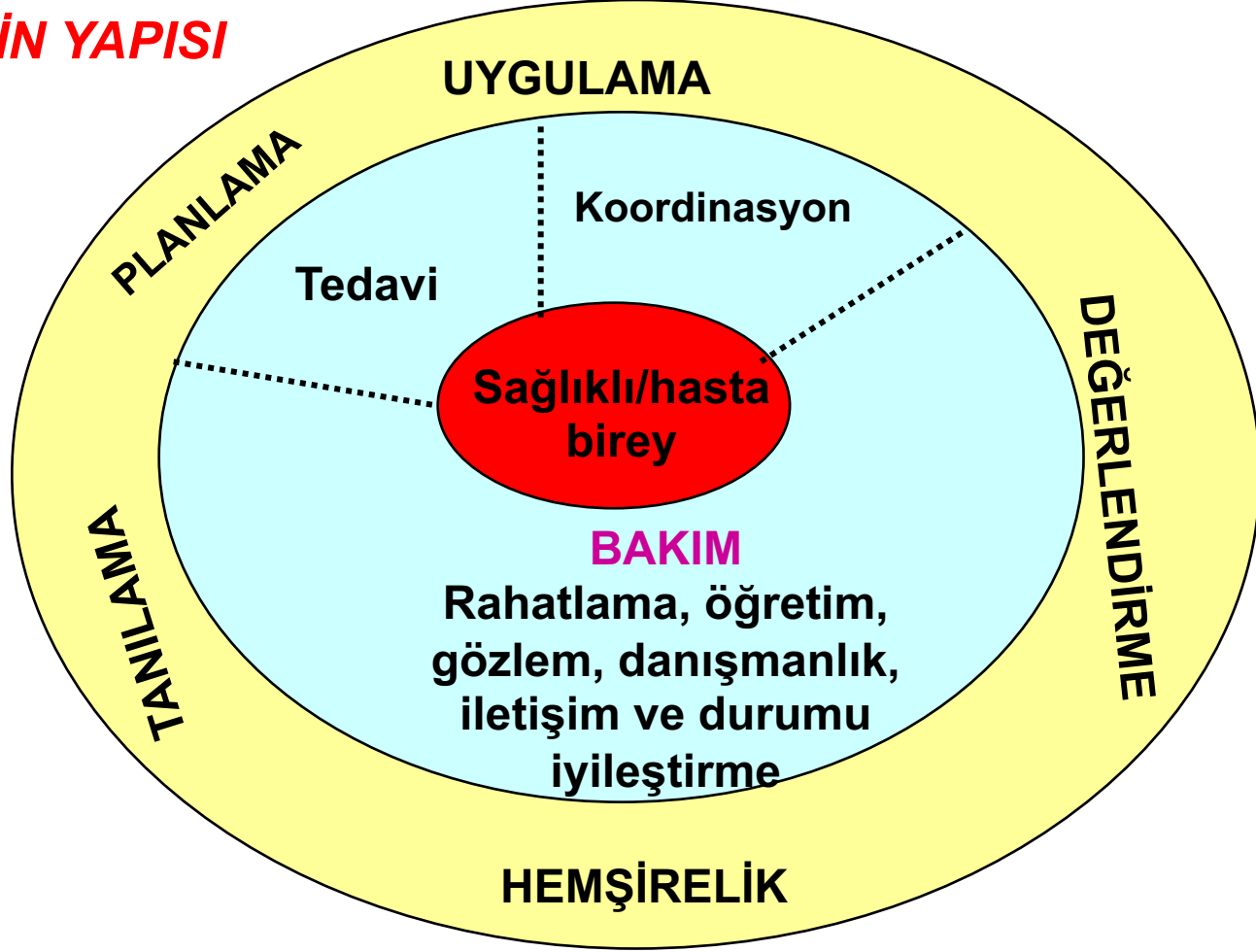

Bakım
Tedavi
Koordinasyon

Bağımsız
Tam işbirliği
Yarı işbirliği

Tanılama
Planlama
Uygulama
Değerlendirme

- Sağlık hizmetlerinin sunumunda anahtar rolü olan hemşireler **profesyonel** birer meslek mensubudur. Profesyonel olmak bir takım değerlere sahip olmayı gerektirmektedir.

Değerler; davranışa rehberlik eden ve bireyin kendini adadığı idealler ve inançlardır.



Değerler bireylerin sorumluluklarını yansıtmakta, algılarını etkilemekte ve davranışlarına yön vermektedir. Meslek tarafından benimsenen ve kazanılan değerler standartların gelişmesini ve mesleğin gelişmesini sağlamaktadır.



Güç, hızlı deęişimlerin yaşandıęı günümüzde kurumların üzerinde durduęu konular arasında yer almaktadır.



Literatürde hemşirelerin, kurum ve ülke sağlık politikalarını etkilemek, kaliteli ve maliyet etkin sağlık bakımı sunarak kurumun amaçlarını gerçekleştirmek ve dolayısı ile toplumun sağlık düzeyini iyileştirmek, kişisel ve mesleki gelişimlerini devam ettirmek için güç kaynaklarını bilmeleri ve kullanmaları gerektięi üzerinde durulmaktadır.

GÜÇ KAYNAKLARINI GELİŞTİRMEDE HEMŞİRELERİN SORUMLULUKLARI

- Mesleki araştırma yapma ve araştırmalara katkı sağlama,
- Çalıştığı kurumda mesleğin gelişimine katkı sağlayacak çalışma gruplarına etkin katılım,
- Hemşirelerin birbirilerine gücü elde etme ve kullanma konusunda pozitif rol model olmaları ve mentörlük yapmaları,
- Kurumunu, çalışma arkadaşlarını, yöneticilerini ve bakım verilen hastaları tanıma,
- Yasaları, yönetmelikleri, görev tanımlarını iyi bilme ve değişiklikleri takip etme,
- Girişimci olma ve etkili iletişim tekniklerini kullanma,
- Daha etkileyici bir görünüş sağlama,
- Eğitim sürecine devam etme ve deneyimleri arttırma



İNOVASYON

DEĞER

GÜÇ



BİLGİ

ETİK

SÜREÇ

EKİP

KATMA-
DEĞER

GÖRÜNÜR-
LÜK





**7 GÜN
24 SAAT
HASTALARIMIZIN
YANINDAYIZ**



HEMŐİRELİKTE DEĐİŐİŐİM SÜRECI



Geleceğin dünyasında başarıya ulaşmak ve hayatta kalabilmek için duvarları yıkarak... köprüler kurarak işbirliği ve bağlantı kurmak zorundayız...

Thomas Friedman



Kuruluşlarda sürdürülebilir küresel rekabet gücünü artıracak; ürün, hizmet, teknoloji, kaliteyi ve süreçleri geliştirecek **İNOVASYON ve YARATICILIK** kültürünün oluşturulması önemlidir.



Hemşirelik eğitiminin en temel yapı taşlarından birisi de bireylerde yaratıcılığı geliştirmektir. Mesleki eğitimin ilk basamağında hemşirelik öğrencilerine ilk öğretilen ilkelerden biri de **“HEMŞİRE YARATICIDIR”** yaklaşımıdır.



Değişen sağlık bakım gereksinimleri dikkate alındığında hemşirelik yaratıcı, araştırmacı, bilgiye ulaşan, bilgi üreten ve bilgiyi kullanabilen meslek üyelerine ihtiyaç duymaktadır.





2009



İNNOVASYON
İÇİN

DEĞİŞİM
GEREKLİ

İNNOVASYON

Uygulamaya dönük yaratıcı fikir ve yeni bilgilerin veya bir buluşun araştırılması.

Ele geçen bu çıktıların pratik hayatta uygulamaya sokarak yararlanılabilir halde geliştirilmesi

Ticari metaya dönüştürerek, pazarda müşterilerle buluşturabilmesi için harcanan toplam zaman ve emeğin sonucunu kapsar



İNOVASYON DEĞER KATAR



İNNOVASYON?

**İHTİYAÇ NE?
SORUN NE?**

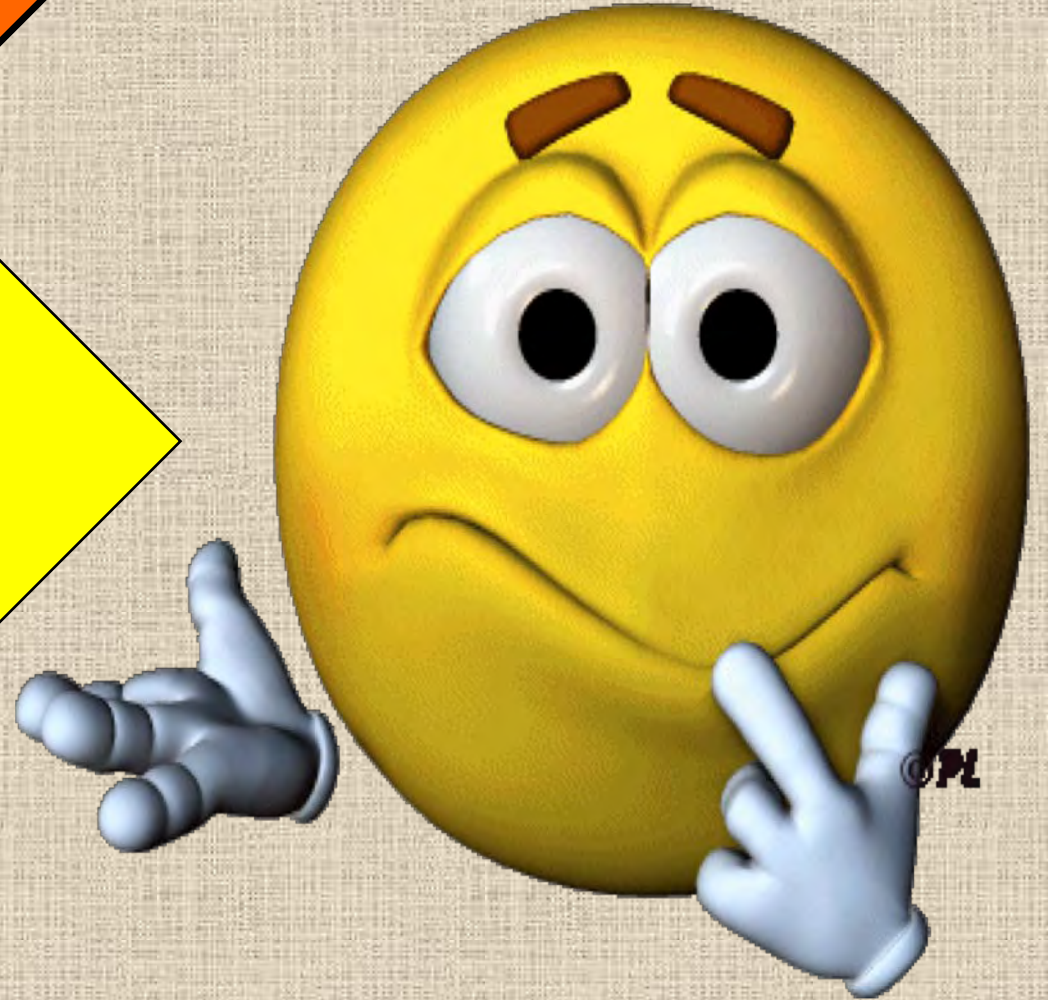

HEMŐİRELİKTE İNOVASYON SÜRECİNDE



**Kullandığımız
üründe
eksiklikler
neler?**

**Kullandığımız
ürünü
nasıl
geliştirebiliriz?**

**Ürüne
hangi
yenilikleri
katabilirim?**



ZKH HEMŐİRELİĐİNDE İNOVASYONU AKTİVE ETME SÜRECİ

*HİZMET SUNUMUNDA
İNOVASYON*

BAKIMA YENİ YAKLAŐIMLAR

*HEMŐİRELİK HİZMETLERİNE
HASTA BAKIMINDA YENİLİK*

HEMŐİRELİKTE
Yeni **Fikir**
Yeni **UYGULAMA**

UYGULANABİLİR

BAKIM MALİYETİNİ AZALTMAK

KLİNİK HİZMETLERDE PRATİKLİK



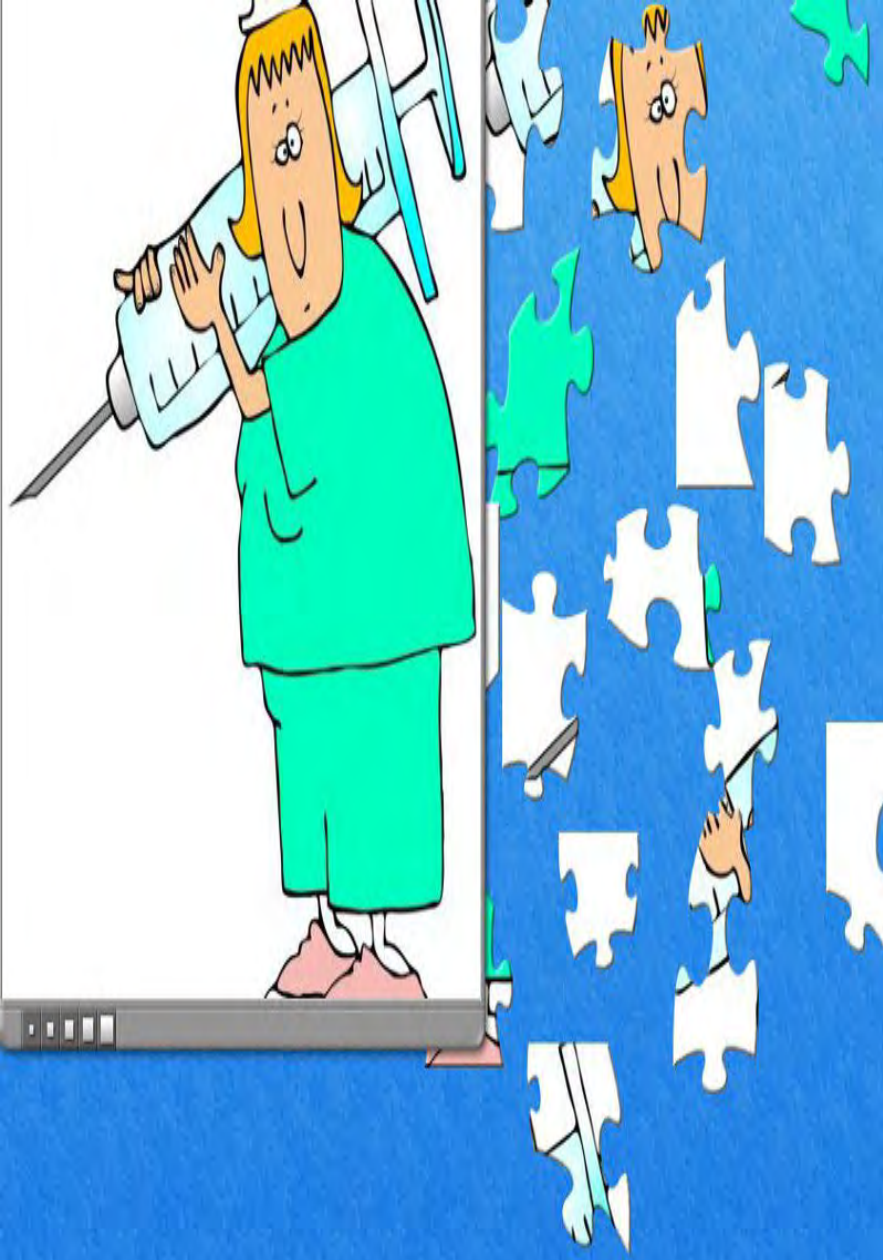

**SAĞLIK BAKIM
HİZMET
SUNUMUNU
YENİDEN
YAPILANDIRMAK
VE DEĞİŞİMİ
BAŞLATMAK ANA
HEDEFİMİZ OLDU.**

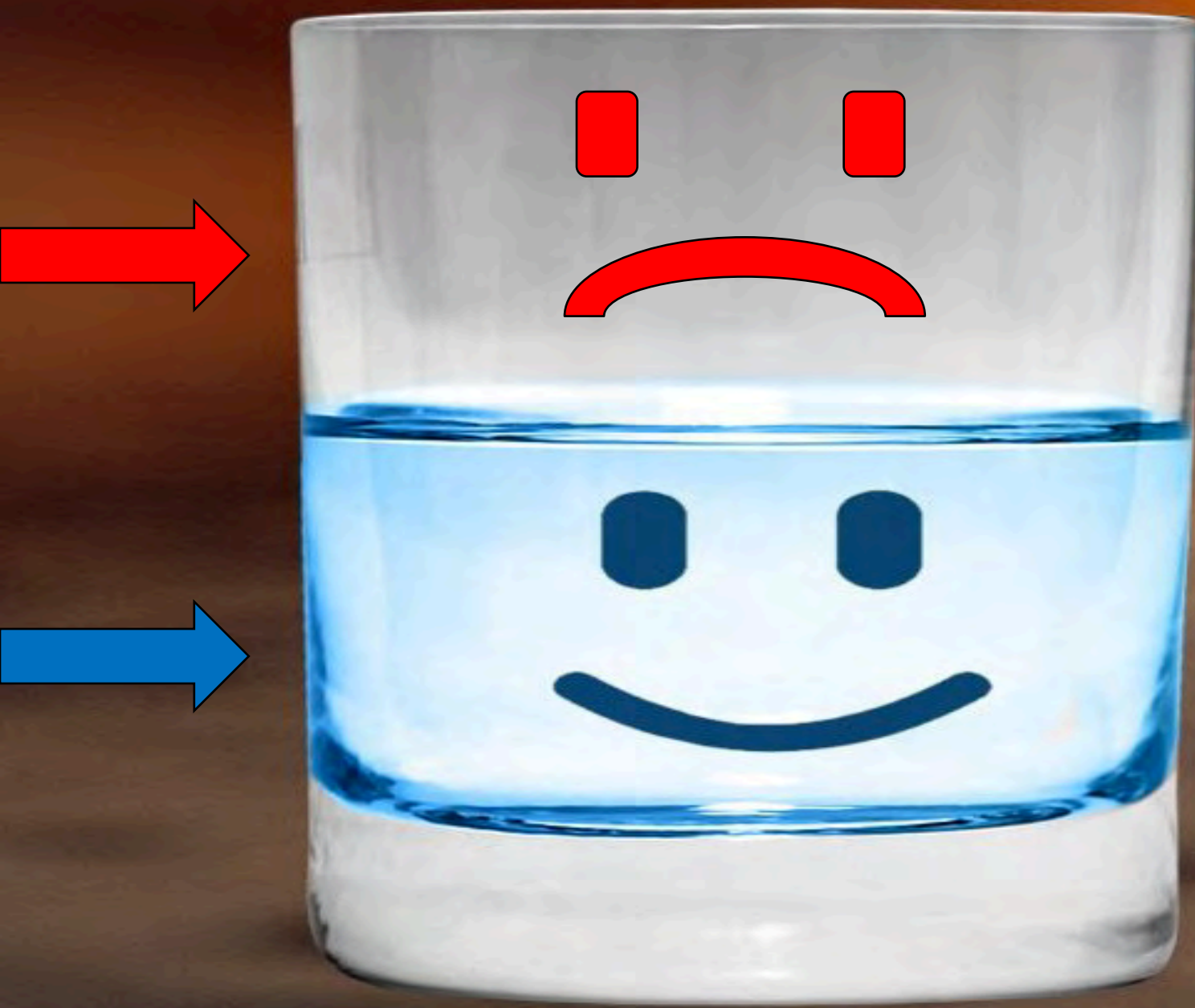

Hemşirelikte Değişimi Aktive Edersek

Hemşireliğin kendi bilimsel kaynağını oluşturmak

Hasta ve çalışan memnuniyetini arttırmak

Etkin iş gücünü sağlamak



Hizmet kalitesini arttırmak

Mesleki sorunları tanımlamak ve çözüm aramak

Maliyet etkinliği sağlamak

Sürekli değerlendirme ve iyileşme

ROL MODELLİK



İŞİ EN İYİ
YAPAN BİLİR!

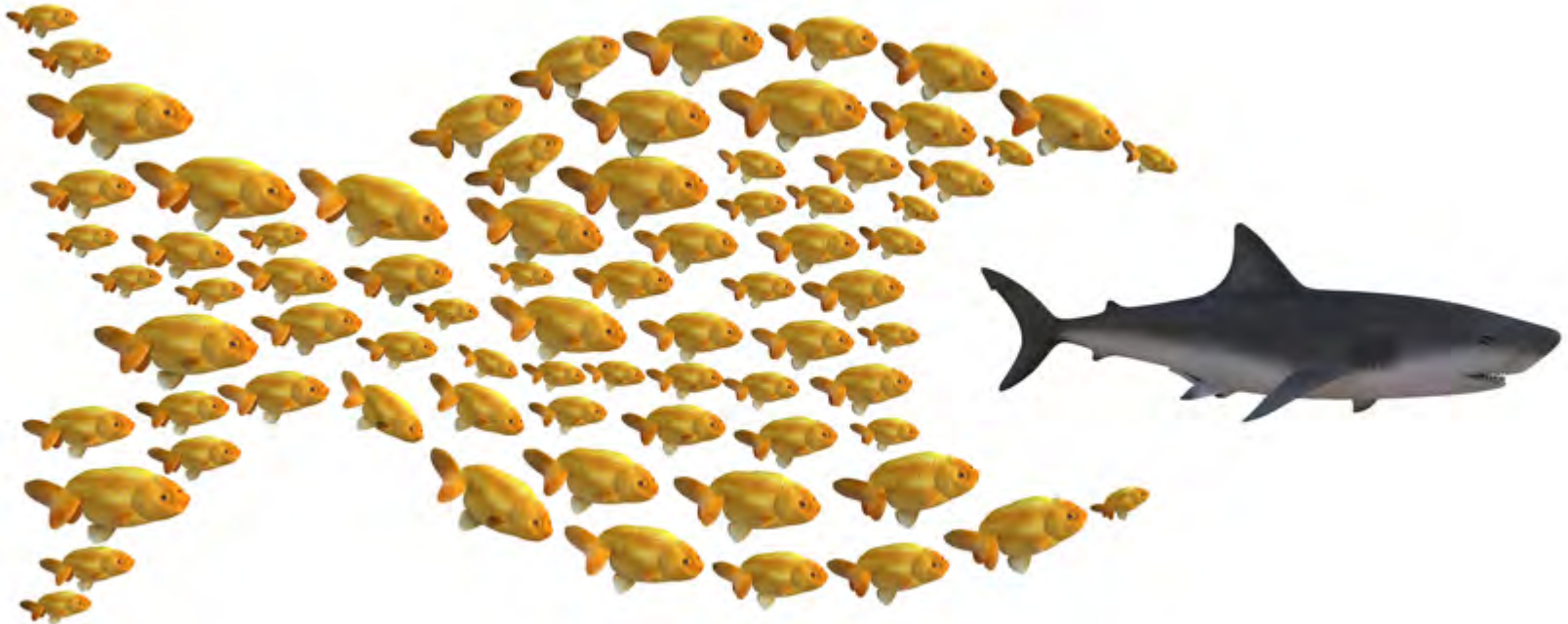



MESLEKİ GÖRÜNÜRLÜK?

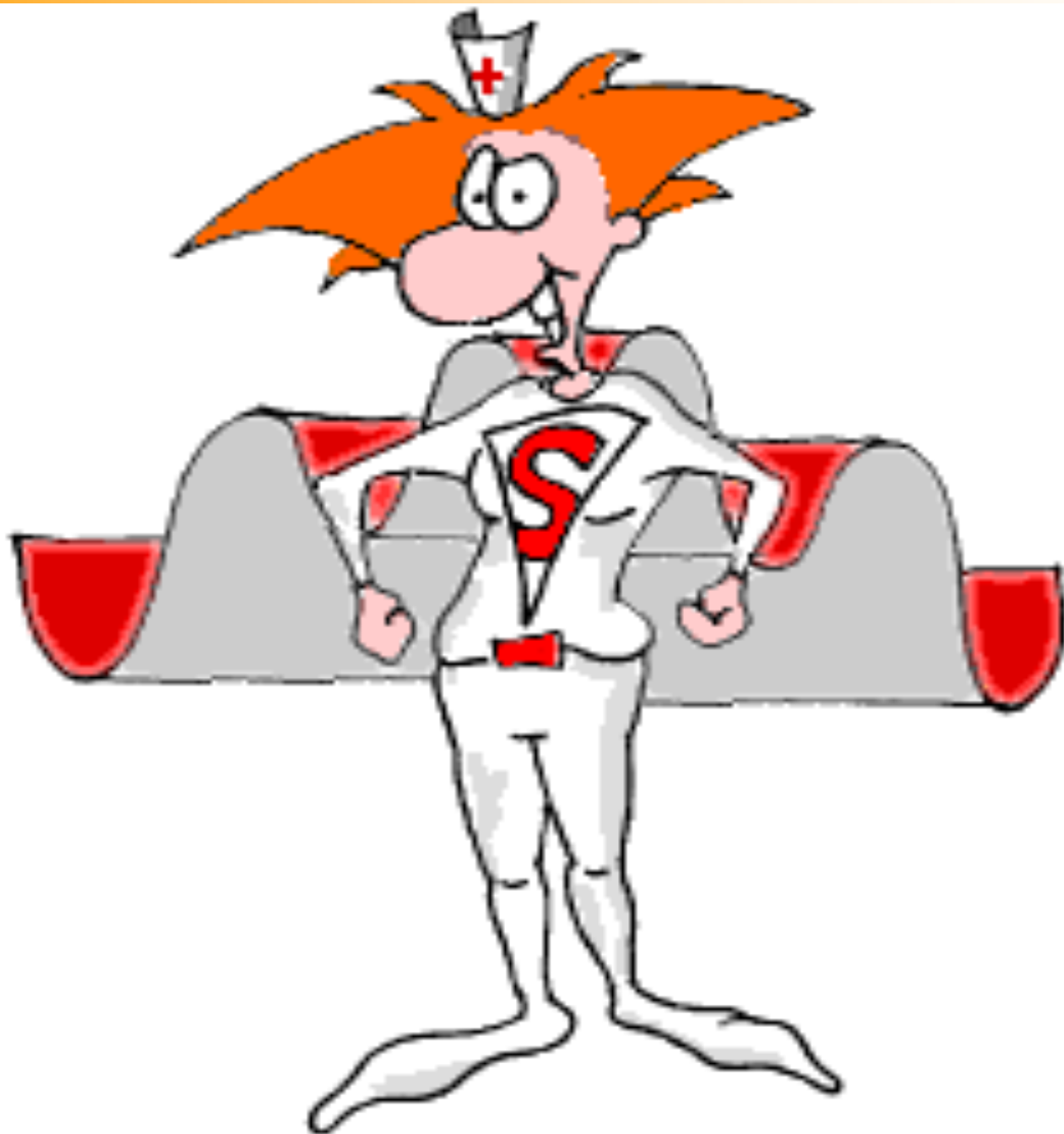

SÜREÇ DEĞERLENDİRME



**ETKİN PLANLAMA,
DURUM TESPİTİ,
DEĞERLENDİRME
VE ÇÖZÜM TOPLANTILARI**

2012



İNANMIŞ BİR EKİP RUHU



2017



2013

2012



2014



2015



2016



1. ULUSLARARASI İNÖVATİF HEMŞİRELİK KONGRESİ



4 - 5 MAYIS 2018
HİLTON KOZYATAĞI OTEL, İSTANBUL





BULUŞLARIMIZ



İNOVASYON PROJELERİNİN YILLAR BAZINDA DAĞILIMI

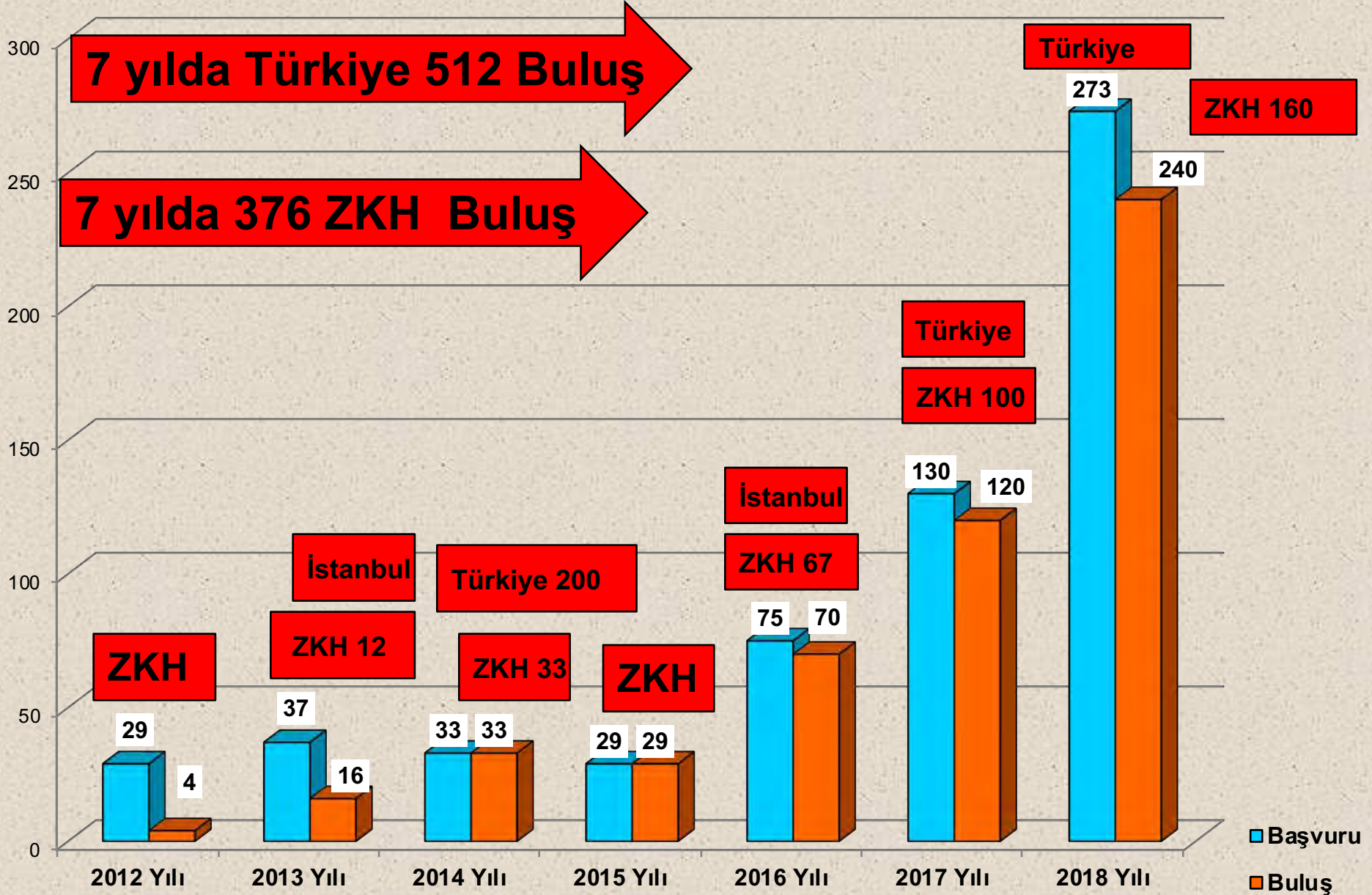











T.C. Sağlık Bakanlığı

Türkiye Kamu Hastaneleri Kurumu
İstanbul Anadolu Kuzey
Kamu Hastaneleri Birliği



Sağlık Bakanlığı

Türkiye Kamu Hastaneleri Kurumu

İSTANBUL

ZEYNEP KAMİL KADIN VE ÇOCUK
HASTALIKLARI

EĞİTİM VE ARAŞTIRMA HASTANESİ

Zeynep Kamil Kadın ve Çocuk Hastalıkları Eğitim ve Araştırma Hastanesi PATENT BAŞVURULARI



**SADECE 7 YILDA
HASTANEMİZİN
HEMŐİRELERİNDEN 50**

50

**PATENT
BELGESİ**

**SADECE 7 YILDA
Ülkemiz genelinde**

100

**PATENT VE FAYDALI MODEL
BELGESİ ALDI.**





1- Öğrenen bir çevre oluşturduk



2- Tavrımıza dikkat ettik



3-Güven ortamı yarattık



4-Küçük başarıları kutladık



5-Denedik, denedik, denedik



PATENTLİ ÜRÜNLERİMİZ



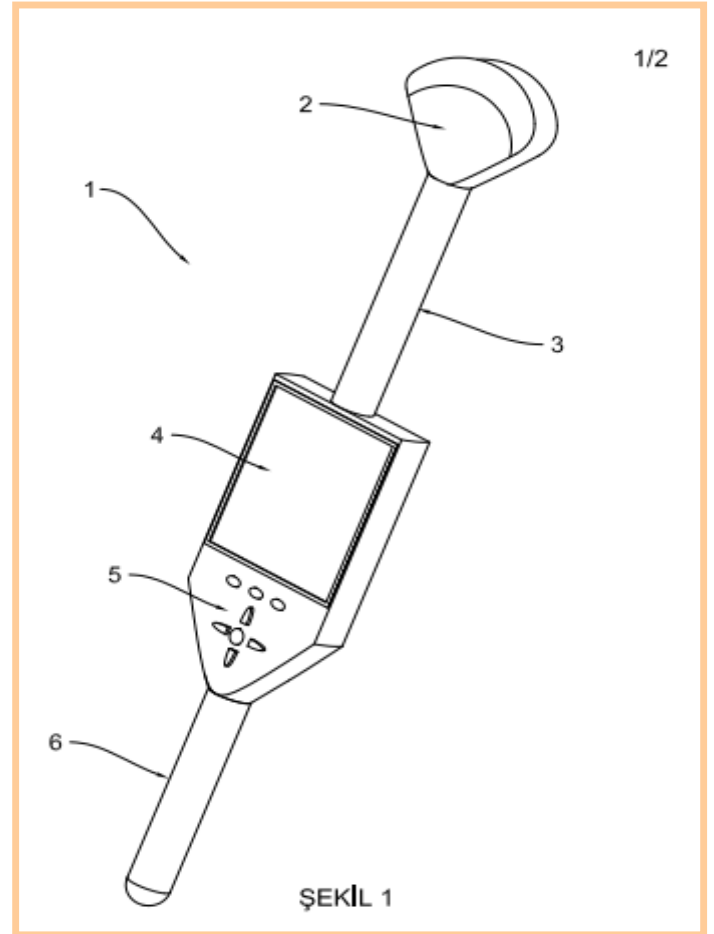

**Mobilizasyona Destek
Giyilebilir Askı Sistemleri**

Dr.Öğr. Üyesi YELİZ DOĞAN MERİH

**Elektronik Tuşe ve Partograf Cihazı
(TUŞEMATİK)**

Dr.Öğr. Üyesi YELİZ DOĞAN MERİH

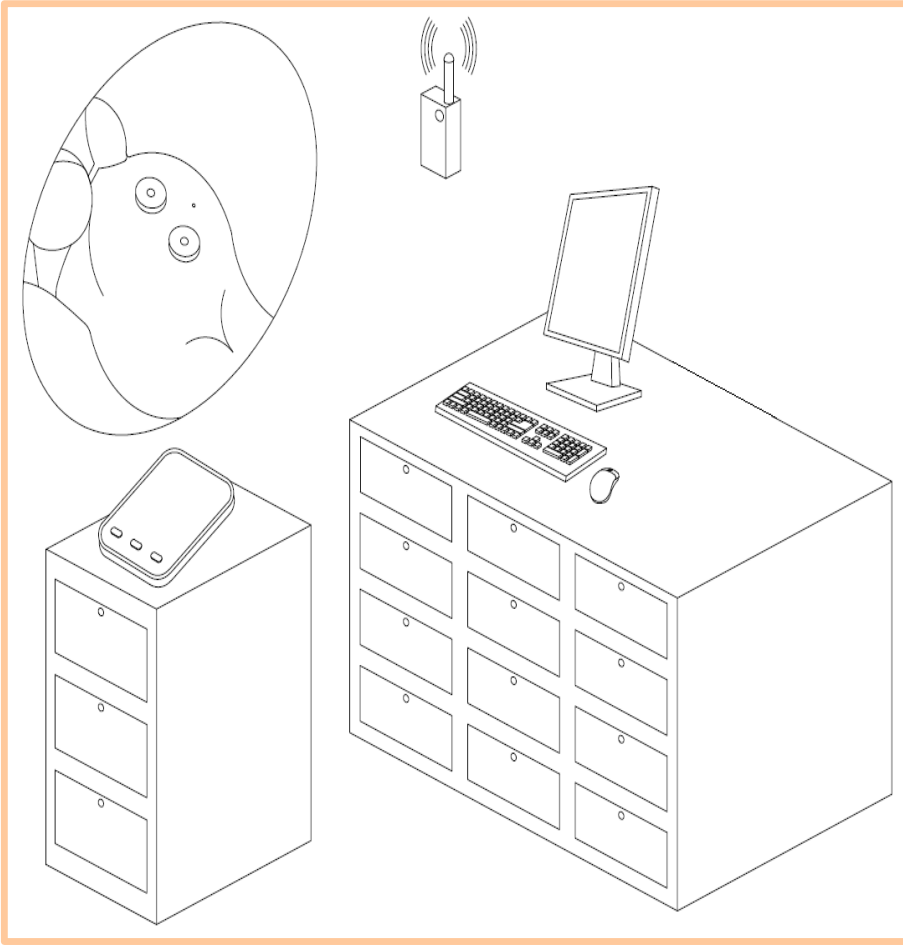

**PORTABLE UZAKTAN
ERİŞİMLİ NST**

Şeker Ceylan, Asuman Turgut

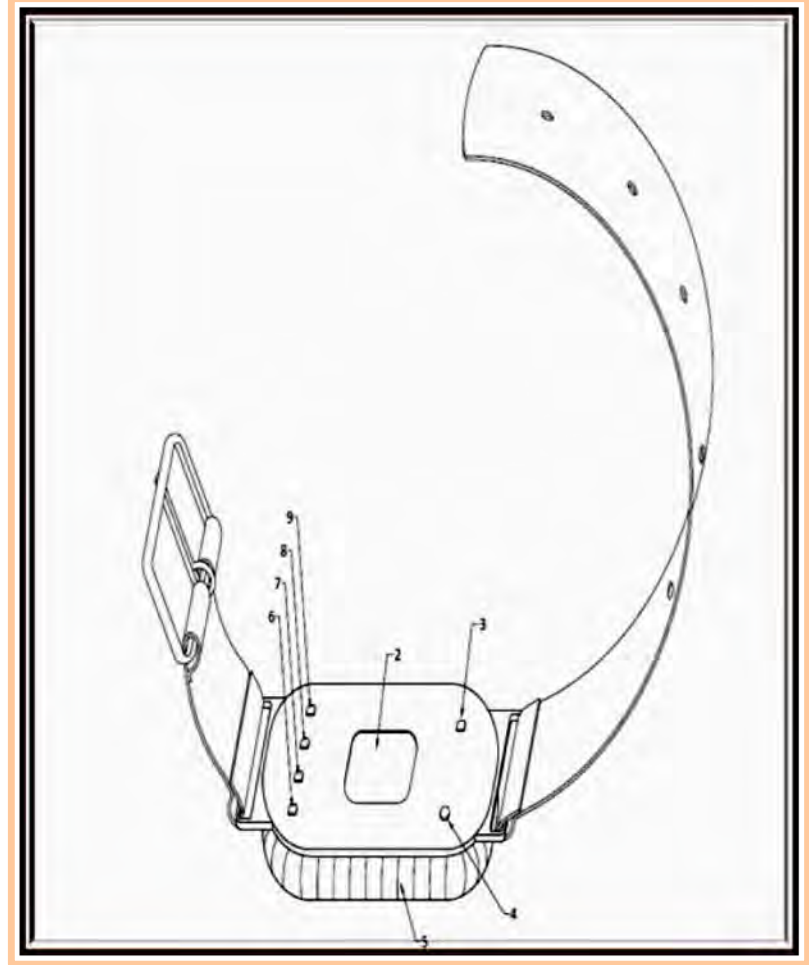

**UTERUS MASAJ KEMERİ
(UMKEM)**

İkbal ENGİN, Meltem SOYHAN



GÜVENLİ BEBEK FİLESİ

Seda OLTULU

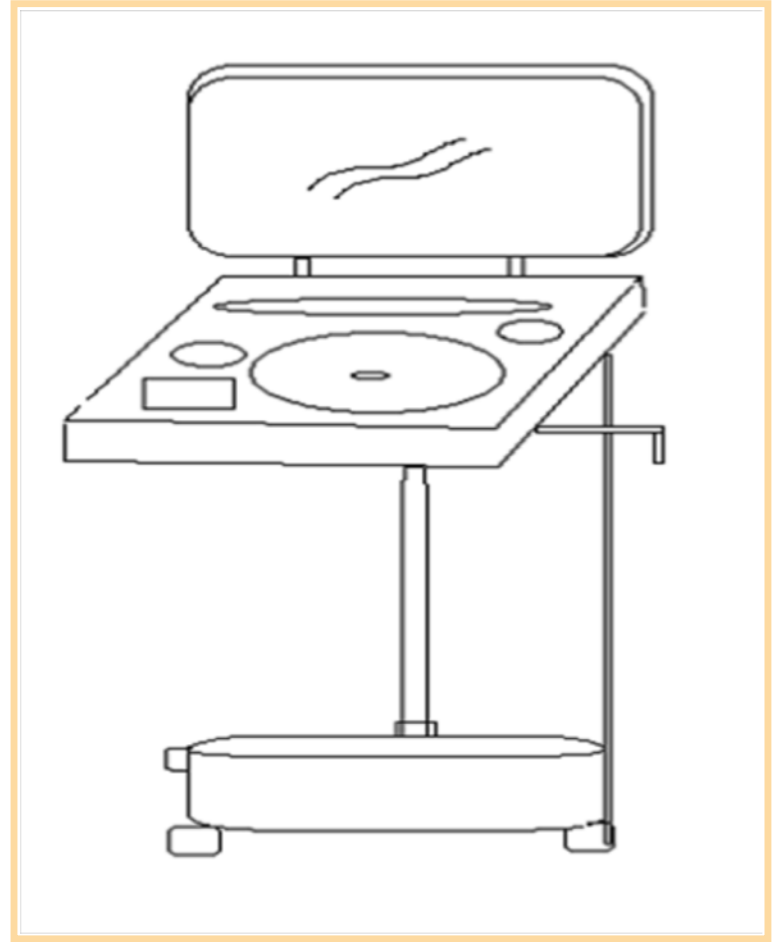

ÖZBAKIM MASASI

Aytül COŞKUN

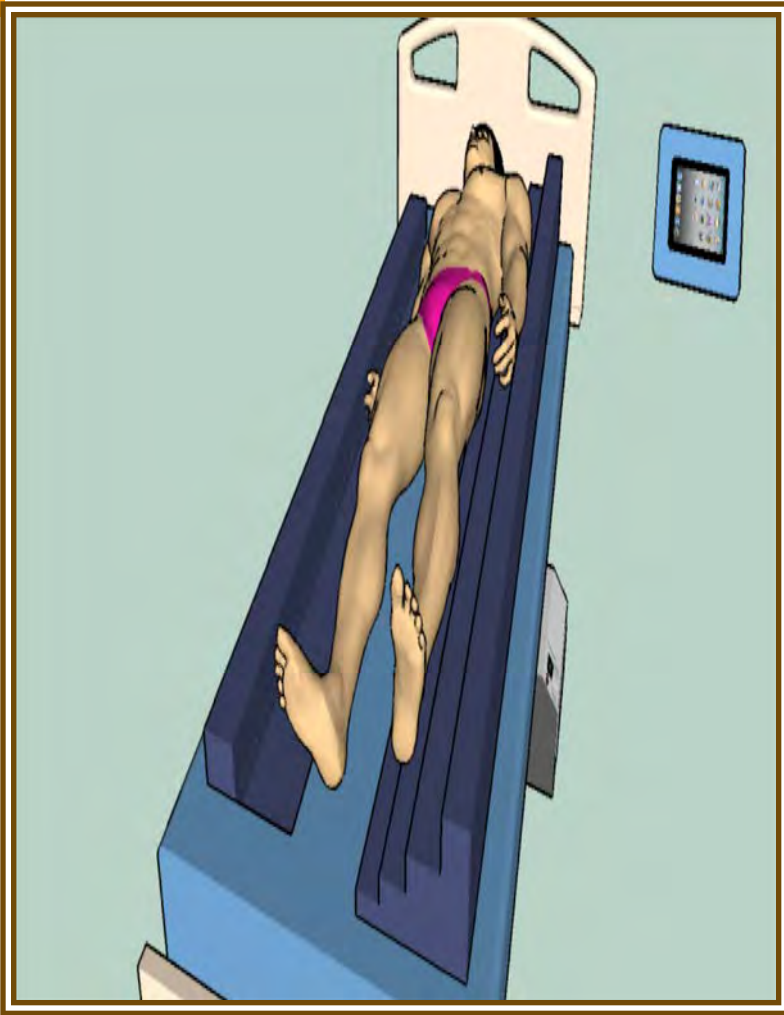

**MİKRO YASTIKLI
ELEKTROPNÖMOTİK
AKILLI YATAK (MYPAY)**

Msc. AYŞE UYGUN

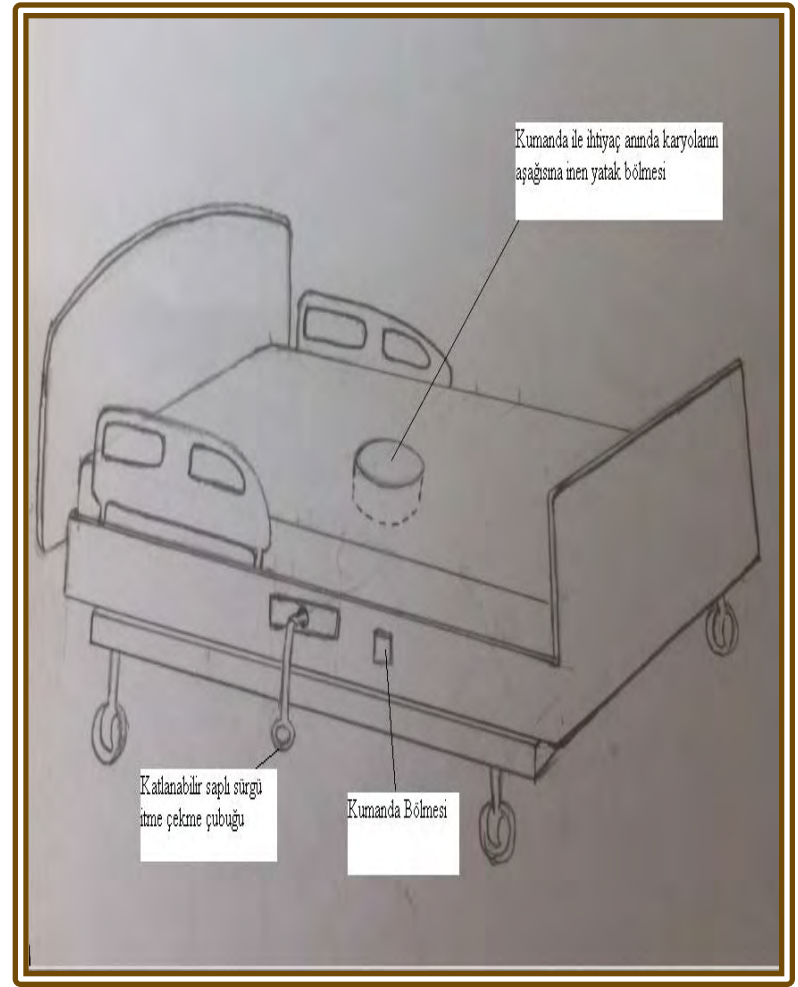

SÜRGÜLÜ HASTA YATAĞI

ÇİĞDEM ŞİMŞEK

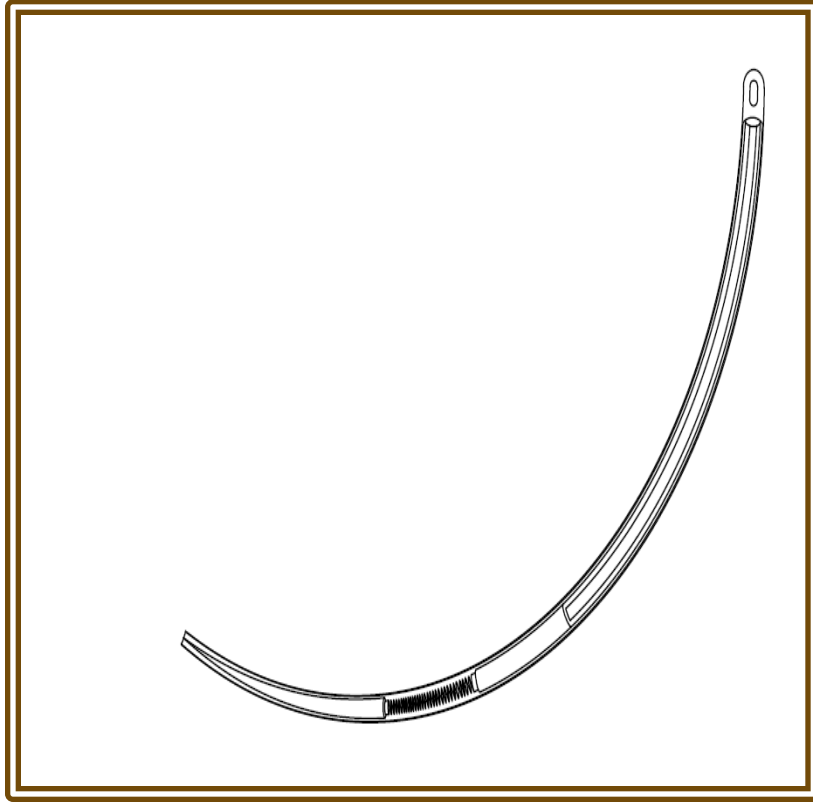

**GÜVENLİK KONTROLLÜ
CERRAHİ İĞNE**

MSc.Ayşegül ALIOĞULLARI

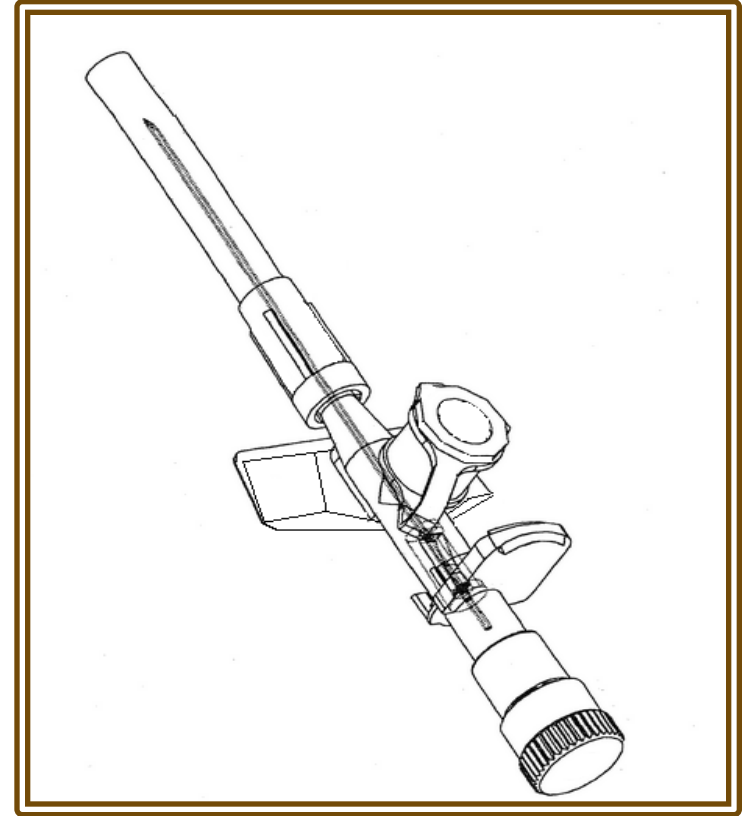

**SİLİKON TABANLI
IV KANÜL**

Gülboy AYBAKAN

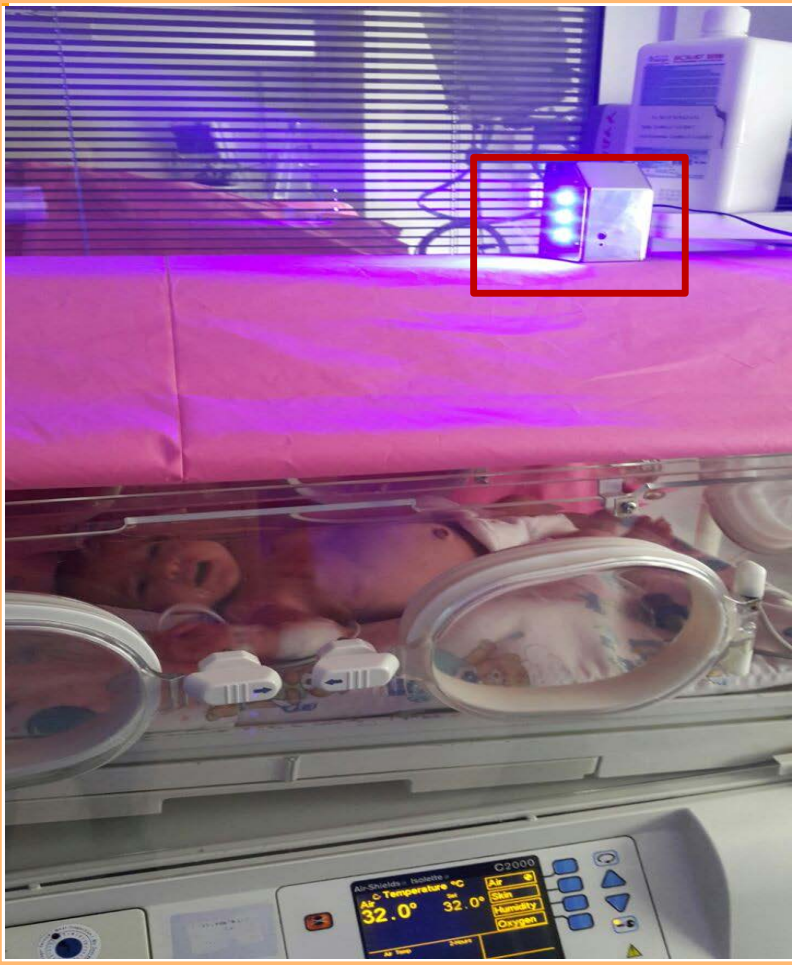

**KÜVÖZ İÇİ SESE
DUYARLI IŞIK**

Msc. DERYA KILINÇ

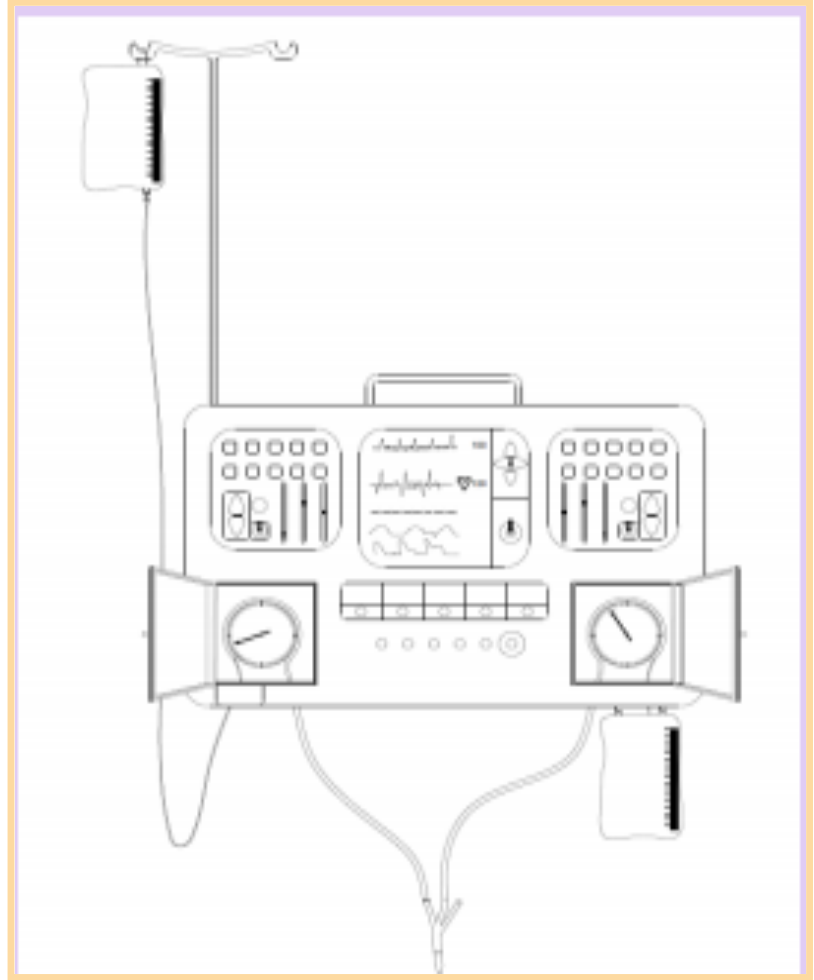

KAN DEĞİŞİM CİHAZI

AYŞEGÜL KARACAN

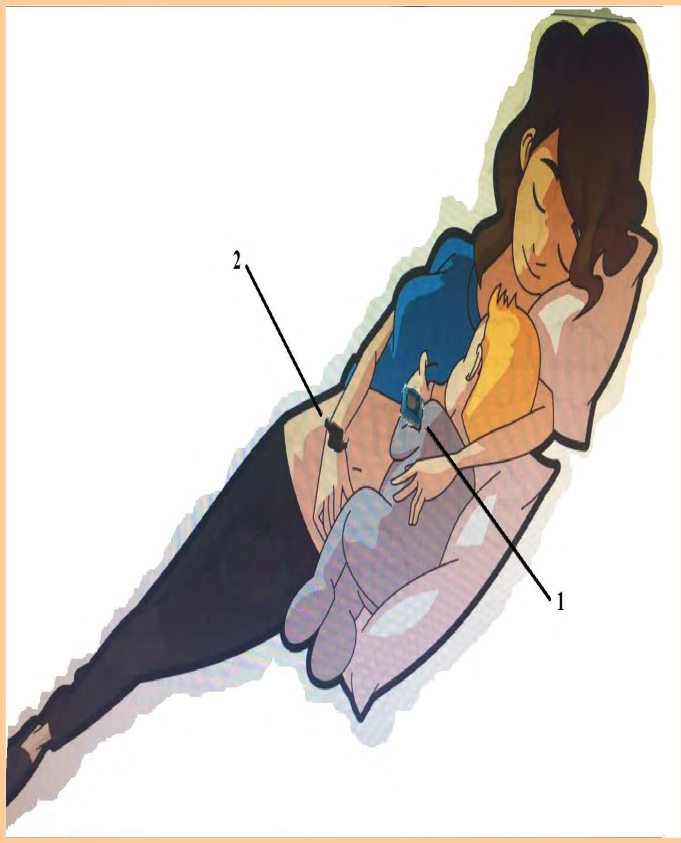

UYAN ANNE

MSc. TUĞBA KARAKUŞ

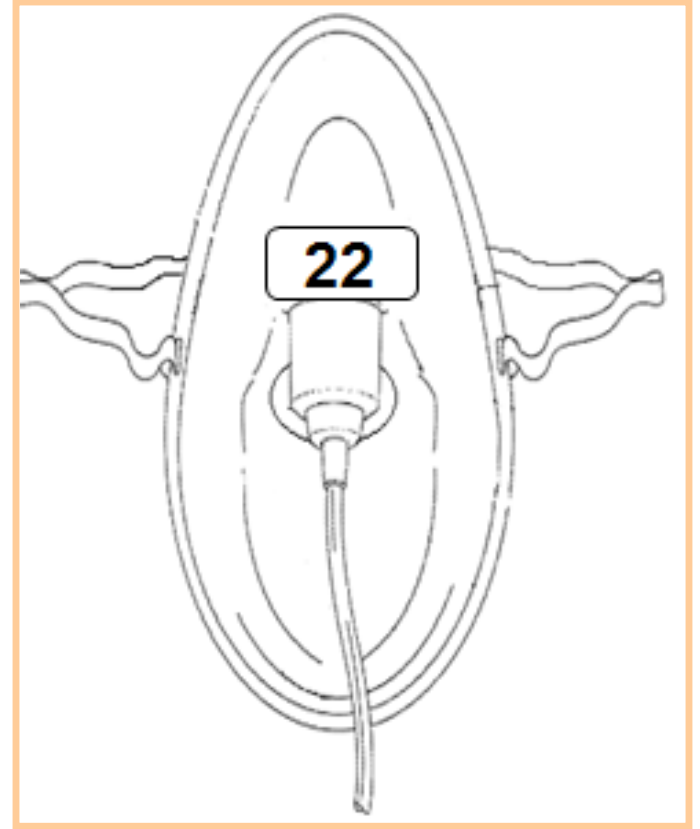

SOLUNUM SAYMA MASKESİ

Döne ABBASOĞLU

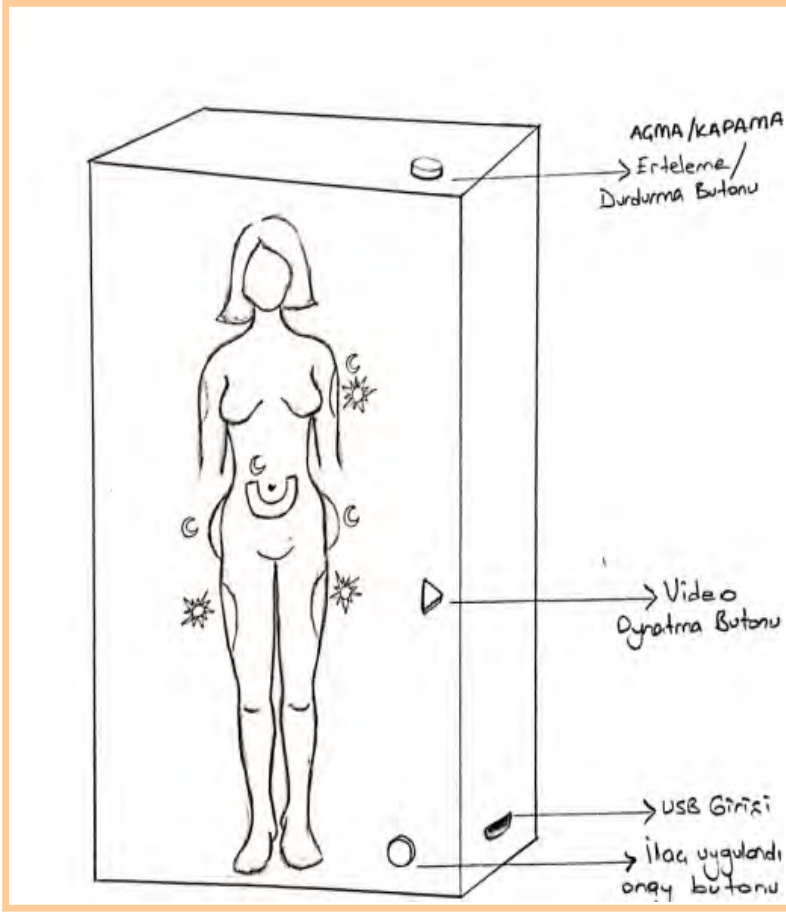

İLAÇ UYGULAMA NAVİGATÖRÜ

Sema TUNCER

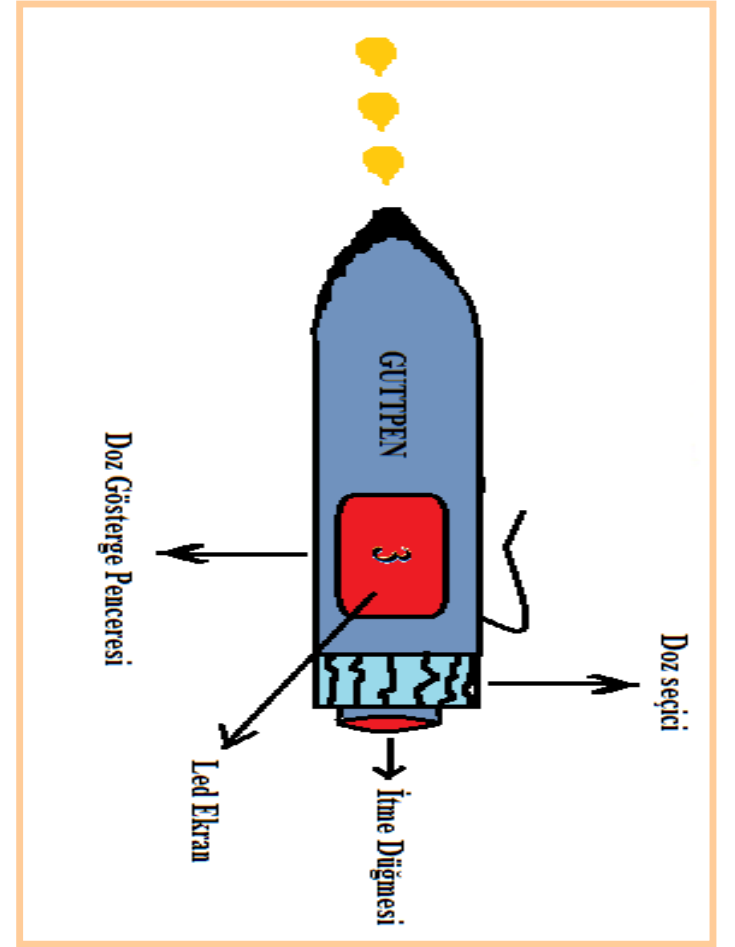

GUTT PEN (İLAÇ KALEMİ)

Msc.Tuğba KARAKUŞ

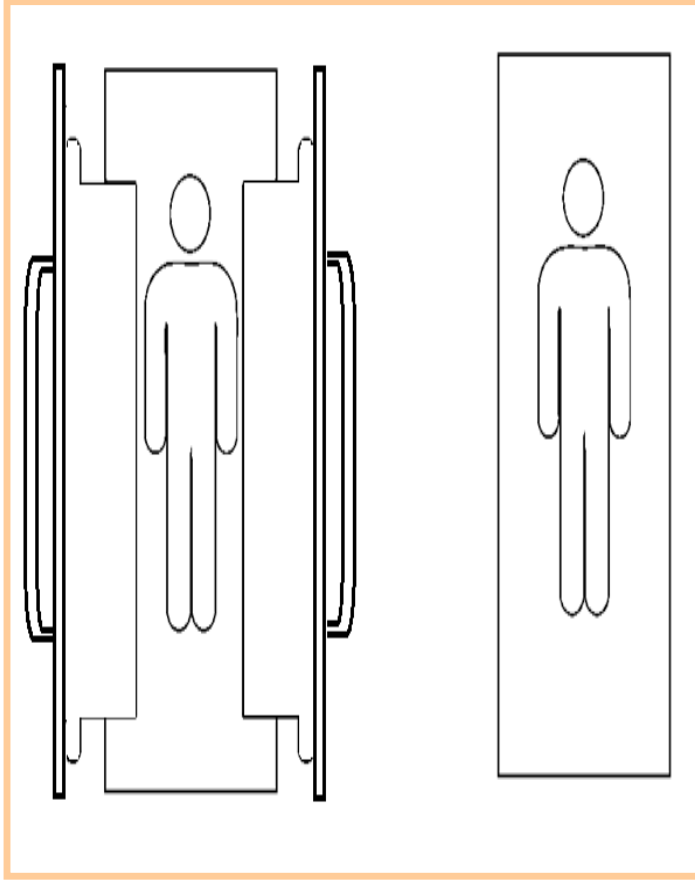

**HASTA YATAĐINA KİLİTLENEBİLİR
FARAŐ SEDYE**

Msc. Elif ÖZER EKİZ

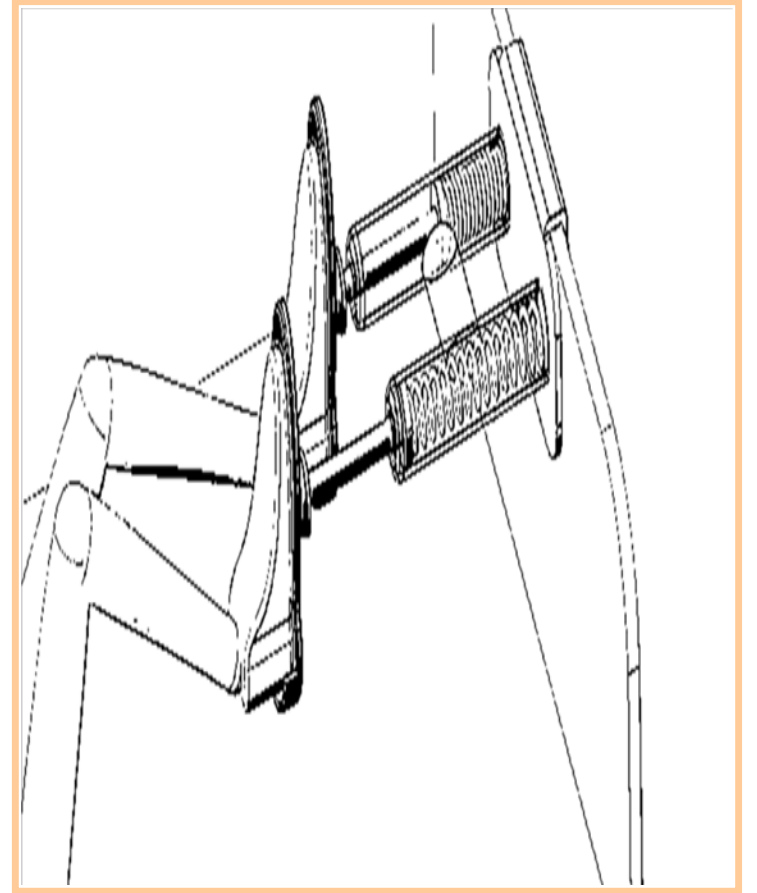

**YATAK İÇİ MOBİLİZASYON
SAĐLAYAN ESNEK YAYLI
EGZERSİZ APARATI**

Hilal YILMAZ



**GÜVENLİ VE PRATİK
ÜRODİNAMİ CİHAZI**

Zübeyde KÖSE – Nilüfer KALAFAT



NEFES ÖĞRETİCİ YATAK

Hanife AYSUNE



EL YÖNTEMIYLE SÜT SAĞMA CİHAZI

AYŞEGÜL KURT



SÜT ARTTIRICI AKILLI SÜTYEN

Dr.Öğr. Üyesi Yeliz DOĞAN MERİH
MSc.Ayşegül ALİOĞULLARI
Çiğdem ŞİMŞEK

ÜRETİM SÜRECİ

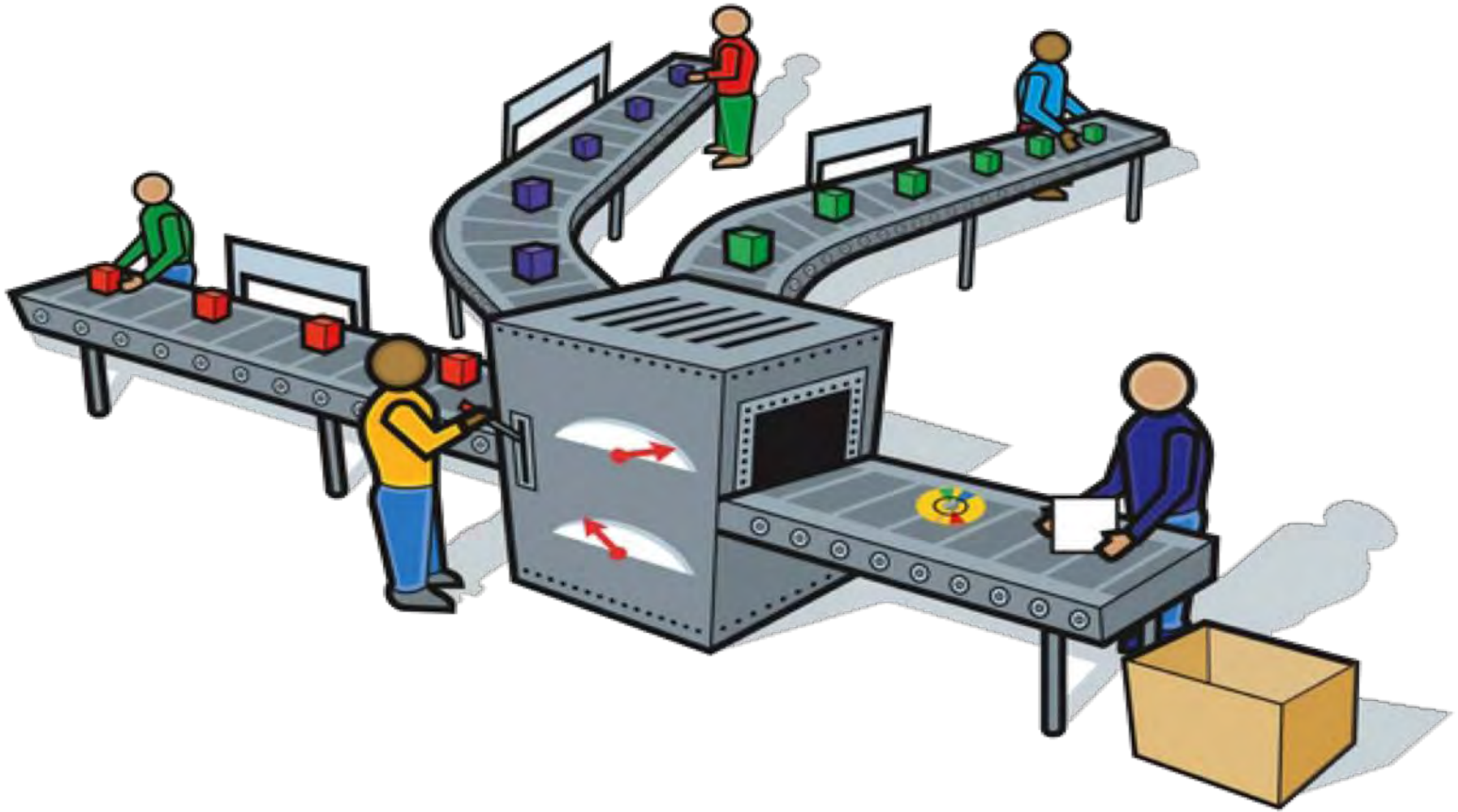

arama



İŞBİRLİĞİ PLATFORMU

KANDILLI KULUÇKASI



BLOG

İLETİŞİM

TR | EN



**KULUÇKA MERKEZİNE
ÜYE OLDUK**

EXPOMED 2016

İSTANBUL ARGE ALANI



2016 ÜSİMP Ulusal Patent Fuarı



EXPOMED 2017

İSTANBUL ARGE ALANI



EXPOMED 2018



EXPOMED 2019



ZEYNEP KAMİL HASTANESİ HEMŞİRELERİ VE İNOVATİF HEMŞİRELİK DERNEĞİ OLARAK;

Hedeflerimiz;

1)

- ✓ Hemşirelerin inovasyonu sürecini desteklemek,
- ✓ Eğitim vermek,
- ✓ Farkındalık çalışmaları yapmak,
- ✓ Bilimsel programlar düzenlemek,
- ✓ Patent süreci hakkında bilgilendirme yapmak,
- ✓ Bilgi ağı oluşturmak,
- ✓ İlgili kuruluşlarla işbirliği yapmak,
- ✓ Öykü paylaşımlarına fırsat sağlamak,
- ✓ Danışmanlık vermek.

2)

Sağlık Sektöründe kullanılan medikal cihaz ve tıbbi malzemelerin birincil kullanıcıları olarak ürünü geliştirmek, sağlık hizmeti sunumu esnasında yaşanan sorunlara teknolojik çözümler getirmek ve hizmet kalitesini artırmak amaçlanmaktadır.



Zeynep Kamil Doğum ve Çocuk Hastalıkları Eğitim ve Araştırma Hastanesi

**Sağlık Bakım Hizmetleri Müdürlüğü
Belgelendirilmiş Ürünler Kataloğu**

3. Hemşirelikte İnovasyon Sempozyumu Düzenlendi



Zeynep Kamil Hastanesi 3. Hemşirelikte İnovasyon Sempozyumu'nda Hemşirelikte İnovasyon Yarışması ile afiş yarışmasında dereceye girenlere ödülleri verildi.

Recep Kenan/itvhaber.com

Altunzade Kültür Merkezi'nde, Zeynep Kamil Kadın ve Çocuk Hastalıkları Eğitim ve Araştırma Hastanesi Sağlık Bakım Hizmetleri Müdürlüğü bünyesinde yapılan 3. Hemşirelikte İnovasyon Sempozyumu ve Hemşirelikte

İnovasyon Yarışması ile afiş yarışması ödül töreni düzenlendi.

Ödüller Sahiplerini Buldu

Törende, hemşirelik hizmetlerinin kalitesini artırabilir özellikle olan inovatif projelerden dereceye girenlerle, afiş çalışmalarının dereceye girenlerine ödülleri verildi. Yarışmacıların projelerini tanıttığı sempozyuma sağlıkçılar yoğun ilgi gösterdi.



Hemşirelikte İnovasyon Sempozyumu

25 Mayıs 2016 Çarşamba 13:06

Anadolu Kuzey Kamu Hastaneleri Birliği Genel Sekreteri Doç. Dr. Kemal Memişoğlu, Türk toplumunun yazacağını üretmeye ve bunu dünyada kullandırtmaya yönelik bir çaba içerisine girmesi gerektiğini belirtti.

Hemşirelikte İnovasyon

0:01 / 3:13

Zeynep Kamil İnovasyon Video



Anadolu Kuzey

SAĞLIK



Hızlı Üyelik

- KALP SAĞLIĞI
- ÇOCUK SAĞLIĞI
- ŞEKER HASTALIĞI
- TANSİYON
- KADIN SAĞLIĞI
- TÜP B
- SEKTÖR
- RUH SAĞLIĞI
- OBEZİTE
- GENEL SAĞLIK
- SAĞLIKLI BESLENME
- DIŞ SAĞLIĞI

Son Dakika 07:50 | 4 kişiden 1'i bağımlı oluyor!

- Ana Sayfa
- Foto Galeri
- Video Galeri
- Günün Haberleri
- Anketler
- Firma Rehb

Ana Sayfa » SEKTÖR » Zeynep Kamil Hastanesi "Hemşirelikte İnovasyon Sempozyumu"

Zeynep Kamil Hastanesi "Hemşirelikte İnovasyon Sempozyumu"

Tarih: 05-06-2015 14:17:42

A+ A-

2012 yılından itibaren Zeynep Kamil Hastanesi Sağlık Bakım Hizmetleri Müdürlüğü bünyesinde yapılan Hemşirelikte İnovasyon Sempozyumu ve Hemşirelikte İnovasyon Yarışması dahilinde, Hemşirelik hizmetlerinin kalitesini artırabilir özellikle olan inovatif uygulama örneklerine ödüller verilmiş ve yeni üretilen buluşların patentlerinin alınması sağlanmıştır.

0

0

DR. YELİZ DOĞAN MERİH
ZEYNEP KAMIL KADIN VE ÇOCUK HASTALIKLARI EĞİTİM VE ARAŞTIRMA HASTANESİ
SAĞLIK BAKIM HİZMETLERİ MÜDÜRÜ

Artık inovasyon deyince akla ilk hemşireler gelecek



Farklı, değişik, yeni fikirler geliştirmek ve uygulamak olarak tanımlanan inovasyon terimi, artık her alanda sık duyduğumuz terimler arasında yer alıyor. Yaşamımızda inovasyon ve yaratıcılığın yeri giderek büyüyor. Özellikle sağlık sektöründe yaşanan yenilikler, sağlık çalışanlarının çok yönlü gelişmesini ve yeni roller üstlenmesini zorunlu kılıyor. Tüm bu gelişim ve değişimlerden hemşirelik mesleği de nasibini alıyor.



Artık hemşireler hasta bakımına yenilik getirmek, bakım maliyetini azaltmak ve hemşirelik hizmetinin kalitesini arttırmak amacıyla inovasyon temalı yeni, farklı, sıradışı projeler üretiyorlar.

Peki bu projeler sağlık hizmetinde ne gibi kolaylıklar sağlıyor? Sağlık gibi insanlığın geleceğini etkileyecek bir alanda geliştirilen yeni pratik buluşlar hastalar tarafından nasıl karşılanıyor? Bu ve benzeri pek çok soruyu Zeynep Kamil Kadın ve Çocuk Hastalıkları Eğitim ve Araştırma Hastanesi'nde, hemşirelik mesleğinde yenilik ve değişim denince akla gelen ilk isim olan Sağlık Bakım Hizmetleri Müdürü Dr. Yeliz Doğan Merih'e sorduk.

Hastanelerinde mesleki değişim ve ekip anlayışına insan hemşireleri ile birlikte inovasyon kavramı yaygın ve paneller düzenlenerek bu alanda bir ilke imza atan Merih ve ekibi, bu konuda tüm hastanelere örnek olacak nitelikte çalışmalar yürütüyor. "Biz hemşireler, profesyonel meslek üyesi olarak, mesleki gelişimin, mesleki etikliğimizin ve mesleki vizyonumuzun bilincindeyiz" diyor Merih, inovasyonu yetersiz yitirilmiş bir-geçerliliğini her yıl artarak sürdürmelerini ediyor. Hemşirelerin aktif katılımlarına adapte olması eklenerek yön verilmeli gerekliliğini kaydeden Merih, bu konuda cesaretili davranan tüm ekibi tebriklerine de kapılıyor ediyor. Merih, konu hakkında şunları söylüyor:

Hemşirelikte inovasyon neden önemlidir?

Hemşirelik mesleğinde inovasyon kavramı, sadece günümüzde değil her çağda var olduğu bilinen ibaren her zaman sunumlarındaki yenili ve önemini korumaktadır. Modern hemşireliğin başlangıcı tıbbi olarak kabul edilen Florence Nightingale, 1860'lı yıllarda, "Daha yaparız bir dünya, böyle bir dünya bize başlanıyacak, o halde hiç düşünmeden bu dünyayı değiştirmek için çalışalım. Yapamazsak yerine onu değiştirelimiz" diyor. Bu çağın gerekliliğini ve kaçınılmazlığına dikkat çekiliyor.

Günümüz dünyasında bu durum inovasyon ile ifade edilmektedir. İnovasyon (buluş, yenilik, yaratıcılık) yeni ve faydalı fikirlerin yaratılması ve uygulamaya geçirilmesi olarak ifade edilmektedir. İnovasyon kendi bilgi birikimini oluşturan tüm profesyonel mesleklerde olduğu gibi hemşirelik içinde önemlidir.

Hemşireler, hizmet sunumlarında etkin ve istendik sonuçları yakalayabilmek için sürekli değişime ayak uydurmak zorundadırlar. Bu aşamada hemşireler bakım kalitesini arttırmak için yeni ve yaratıcı faaliyetleri yürütmektedirler. İnovasyon olarak adlandırılan bu faaliyetler, hasta bakım maliyetini azaltırken, bakım kalitesini de arttırmaktadır.

Hemşirelikte inovasyonu nasıl aktive edebiliriz?

Hemşirelikte inovasyon kavramının başlanmasını temel basamakları;



İnovatör yaratıcı, motivasyonu sağlamak, yol gösterici süreçleri desteklemek ve sürekli olarak hale getirmek modelleri oluşturarak olmaktadır. Bu bağlamda; hemşirelerin inovasyon kavramını tanımladıkları, artırmak, hemşirelerin maliyet etkin, hedefleri belirlemiş ve kaliteli sağlık bakım sistemini entegrasyonlarını sağlayacaktır.

Hemşirelikte inovasyonu sürecini aktive etmede; süreci tanımlamak, katkıda bulunacak ve yol gösterecek bilimsel aktivitelerin yapılmasının yeri büyüktür. Bu aktiviteler, hemşirelerin bilimsel süreçlerde kendilerini ifade etmeleri için etkin bir platform niteliği taşır.

Bu amaçla 2012 yılında hazırlananız 150. yıl kutlamaları çerçevesinde, hemşirelikte inovasyonu sürecini aktive etmek amaçlı olarak bir ilke niteliği taşıyan, "Hemşirelikte En İyi Uygulama" isimli ödüllü proje yarışması gerçekleştirildi. Proje yarışmasının amacı "hemşirelik hizmetlerini yenilik getirmek, bakım maliyetini azaltmak, hemşirelerin klinik hizmetlerinde pratik, uygulanabilir, zaman yönetimine uygun ve kaliteli geliştiren yeni hemşirelik uygulamaları önerilerini ortaya koymalarını sağlamaktır



Medikal bilgi edinebileceğiniz videolar,
Sıklıkla karşılaşılabileceğiniz **mesleki** konular
ve güncel **sosyal** içeriklerimiz ile

🔗 Güncel / Genel / İnovatif ürünler görücüye çıktı

İnovatif ürünler görücüye çıktı

Hasta bakımı, bakım maliyetinin azaltılması ve hemşirelik hizmetinin kalitesini artırılmasını amaçlayan patentli ürünler EXPOMED'de görücüye çıktı.





Zeynep Kamil Kadın ve Çocuk Hastalıkları Eğitim, Araştırma Hastanesi Sağlık Bakım Hizmetleri Müdürü Dr. Yeliz Doğan Merih:

"HEMŞİRELER İNOVASYON TEMALI YENİ, FARKLI, SIRADIŞI PROJELER ÜRETİYOR"

"5 yıllık süreçte anne bebek sağlığını destekleyici 150 tıbbi cihaz buluşu geliştirdik. Bu ürünler arasında 30'u belgelendi. Diğerlerinin belge süreci devam ediyor. Bu ürünler içerisinde; cerrahi aletler, farklı korumalı cerrahi iğneler, doğum sonu kanama önleyici cihaz, yenidoğan yoğun bakım ürünleri (formül süt hazırlama cihazı, nefes öğretici yatak, ağlama sensörü, yenidoğan özel kan alma iğneleri, kan değişim cihazları vb.), hasta konforunu destekleyici sürgülü yatak, pozisyon veren ve masaj yapan yatak, akıllı ürodinami cihazı, hasta mobilizasyonuna destek giyilebilir serum askısı ve Foley sondası askısı, ilaç güvenliği için kontrol kalemleri, çok yönlü hasta bakım arabaları gibi cihazlar bunlardan birkaç tanesi."

İNOVATİF HEMŞİRELER DERNEĞİ PATENTLİ ÜRÜNLERİ İLE EXPOMED FUARI'NDAYDI

Ana Sayfa » Yazarlar » Nur Çelebi

11.04.2017 11:43



Nur Çelebi / Editör

info@haberlerankara.com

SGK'lı Hemoroid Tedavisi

DEĞERLEMLERİNE GÖRE EN İYİ HEMOROID TEDAVİSİ
SGK KAPSAMINDA İKİ AYDA BİTİRİLİYOR



İnovasyon gönüllüsü ve profesyonel yaklaşımlarıyla hastalara en iyi hizmeti vermeyi amaçlayan hemşireler tarafından kurulan İnovatif Hemşireler Derneği, Avrasya Bölgesinin ve Türkiye'nin medikal alandaki en önemli buluşma platformu olan EXPOMED Fuarı'nda geliştirdikleri patentli ürünlerini 30 Mart-2 Nisan 2017 tarihleri arasında görücüye çıkardı.

EXPOMED Fuarı'nda gerek Sağlık Yöneticileri, Sağlık Çalışanları gerekse patentli ürünlerin hayata geçirilmesinde destek olabilecek medikal firmaların yoğun ilgi gösterdiği standlardan biri olan "İnovatif Hemşireler Derneği" standında, hemşirelerin hasta bakımına yenilik getirmesi, bakım maliyetini azaltması, hemşirelik hizmetinin kalitesini artırmak amacıyla geliştirdikleri inovasyon temalı yeni, fark ve sıra dışı projeler tanıtıldı.

Dernek Başkanı ve aynı zamanda Zeynep Kamil Hastanesi Sağlık Bakım Hizmetleri Müdürü Dr. Yeliz Doğan Merih, standta sergiledikleri ve patentini aldıkları ürünler hakkında şunları söyledi: "Mesleğimiz için faydalı, fark yaratan, mesleki değişim ve gelişim sürecini destekleyen bilimsel çalışmaları hayata geçirmek üzere yola çıktık. Sağlık sektöründe hastalarımızın ve bizlerin ihtiyacı olan ürünleri tespit edip, geliştirilmesini sağlamak amacıyla da çalışmalarımıza devam ediyoruz. Geliştirdiğimiz yeni ürünlerle ayrıca Ülkemiz ekonomisine de katma değer sağlamayı hedefliyoruz."

"Bu kapsamda bugüne kadar geliştirdiğimiz 150 tıbbi buluşun 30'u sertifikalandı ve patentli alındı. Diğerlerinin de patent süreci devam ediyor. Bunlar arasında; cerrahi aletler ve iğneler, doğum sonu kanama önleyici cihaz, yenidoğan yoğun bakım ürünleri (formül süt hazırlama cihazı, nefes öğretici yatak, ağlama sensörü, hasta konforunu destekleyici sürgülü yatak, pozisyon veren ve masaj yapan yatak, akıllı ürodinami cihazı, hasta mobilizasyonuna destek olarak giyilebilir serum askısı ve Foley sondası askısı, süt sağlama cihazları, ilaç navigatörleri, ilaç güvenliği için kontrol kalemleri, çok yönlü hasta bakım arabaları bulunmaktadır."

Hasta ve sağlık ekibi gereksinimlerini dikkate alarak geliştirdikleri ürünlerin bazılarını ile ilgili seri üretim sürecinin başlamak üzere olduğunu belirten Merih, "belki önümüzdeki birkaç sene içerisinde bu ürünleri kullanmaya başlayacağız. Bu bizim için büyük bir gurur." dedi.

İnovatif Hemşireler Derneği Hakkında:

Hemşirelik uygulamalarında sağlığın desteklenmesi, hastalıkların önlenmesi, risk faktörlerinin tanımlanması, önlenmesi ve sağlıklı geliştirici davranışların artırılması, bakım ve tedavinin daha nitelikli verilmesi için yeni bilgilerin, metodların/hizmetlerin bulunmasında inovasyonu desteklemek amacıyla kurulan dernek, inovatif süreçleri, yeteneği olan tüm hemşirelere entegre etmek üzere çalışmalarına devam etmektedir.

Esogü Hastanesi'nde Hemşirelikte İnovatif Düşünme Eğitimi



ESKİŞEHİR OSMANGAZİ ÜNİVERSİTESİ (ESOGÜ) SAĞLIK, UYGULAMA VE ARAŞTIRMA HASTANESİ'NDE; TÜRK HEMŞİRELER DERNEĞİ VE İNOVATİF HEMŞİRELİK DERNEĞİ TARAFINDAN "HEMŞİRELİKTE İNOVATİF DÜŞÜNME EĞİTİMİ" VERİLDİ.

[Haberin detayı için tıklayın.](#)

[Tüm Eskişehir haberleri için tıklayın.](#)



MUCİT HEMŞİRELER İŞ BAŞINDA!

Formül süt hazırlama cihazı, nefes öğreten yatak ve ağlama sensörü... Kulağa tuhaf gelebilecek bu aletler, yenidoğan bebekler ve anneleri için çok şey ifade ediyor. Üstelik onlara bakan hemşireler tarafından icat edildiler!

Zeynep Karal Hastanesi hemşireleri, anne ve bebeklerin hayatına kolaylaştırıcı yaratıcı aletlere imza atıyor. Dört yılda 150 inovatif tıbbi ürün geliştiren hemşireler, projelerin 30 tanesini belge almaya başladılar. Zeynep Karal Hastanesi Sağlık Bilim Hizmetleri Müdürü Dr. Yeliz Doğan Merih, geliştirdikleri ve patentine aldıkları ürünler hakkında bilgiler verdi.

■ Hemşirelikte inovasyon projesi nasıl ortaya çıktı?

Hemşirelikte inovasyon Proje Yarışması, mesleğimizi daha iyeye götürmek amacıyla düzenlendi, bilimsel bir etkinlik. Hedefimiz, hemşirelik hizmetlerine yenilik getirmek ve bakım maliyetini azaltmaktır. 2012'de 150'net yıla kazanan hastanemizde, Hemşirelikte inovasyon ödüllü proje yarışmasını hayata geçirdik. Dört yıldır Hemşirelikte inovasyon Sempozyumunu ve Yarışmasını gerçekleştiriyoruz.

Aynı yıl geliştirmiş olduğumuz hasta vitucularına entegre edilebilecek inovatif üsü aslı sistemyle 'Hemşirelikte Yaratıcılık Ödülü'nü aldık ve ardından yarışmanın organizasyonunu üstlendik. Yola çıkış noktamız, mesleğimize için faydalık, harik yaratıcı, değişim ve gelişim sürecini destekleyici bilimsel bir etkinlik düzenleyerek meslektaşlarımızla ulaştırmaktır. 1.5 ay içinde 29 başvuru oldu. Dört yılda 150 inovatif tıbbi ürün geliştirdik.



Dr. Yeliz Doğan Merih

■ Ekip kimlerden oluşuyor?

Eldiğimiz, inovasyon sürecini destekleyen, profesyonel yaklaşımlarıyla hastalarımıza en iyi hizmeti vermeye amaçlayan yenilikçi hemşirelerden oluşuyor. Sağlık sektöründe hastalarımızın ve bizzatın ihtiyaçları olan ürünleri tespit edip, geliştirmesini sağlıyoruz. Tıbbi bulularımız, hem hizmet kalitesini artırıyor hem de katma değer sağlıyor.

■ Tıbbi cihazlar hakkında bilgi verebilir misiniz?

Geliştirdiğimiz 150 tıbbi cihazın 30'u belgelendi. Diğerlerinin süreci devam ediyor. Bunlar arasında; cerrahi aletler ve iğneler, doğum sonu kanama önleyici cihaz, yenidoğan yoğun bakım ürünleri



Pozisyon veren ve masaj yapan yatak

Yoğun bakım servislerinde uzun süre yatak tedavisigören hastaların vücutlarında yara oluşmaması için bakıcılar tarafından çevrilmesi gerekiyor. Bu özelliğizak ile içerisinde bulunan hava yastıklarıyla hastanın hem pozisyonunu değiştiriyor hem de masaj yapıyor.

formül süt hazırlama cihazı, nefes öğreten yatak, ağlama sensörü, yenidoğan özel kan alma iğneleri, kan değişim cihazları, hasta konforunu destekleyici süngürlü yatak, pozisyon veren ve masaj yapan yatak, alkali irodrenaj cihazı, hasta mobilizasyonuna destek olarak gıyilebilen senam askısı ve Foley sondası askısı, süt sağma cihazları, ilaç navigatörleri, ilaç güvenliği için kontrol kaskimleri,



Ağlama sensörü

Yenidoğan yoğun bakımlarında kuvvize alınan bebekler, özellikle de 28'inci haftadan küçükse ağladıklarında seslerini duymak çok zor oluyor. Sesleri dışarıya, dolayısıyla da hemşirelere ulaşmıyor. Eğer çok ağlarsa, kafa içi basıncı artıp, kanama gelişebiliyor. Bunu engellemek için kullanılan ağlama sensörü, kuvvüzün üzerinde konuyor ve bebek ağladığında renkli ışıklar saçıyor. Böylece hemşireler bebeğe hemen ulaşıp, sakinleştiriyor.

Omuza entegre serum askısı

Serumların bağlı olduğu askılarla hareket etmek ve özellikle de tuvalete gitmek zor. Hastaya takılan serum askısı rahat mobilizasyona olanak sağlıyor.



■ Size göre anne ve bebeklerin en çok nelere ihtiyacı var?

Bebeklerimiz için geliştirdiğimiz projeler arasında anne sütünü destekleyici, bakım ve tedavi süreçlerini iyileştirici ürünler başta geliyor. Anneler içinse doğum sonrası süreçlerinde öz bakım rollerini destekleyici, bebekleriyle etkileşimlerini artırıcı, doğum sonu kanamaları

önleyici, yatak içerisinde ve mobilizasyon süreçlerinde hareketlerini kolaylaştırıcı ürünler geliştirmeye odaklanarak.

Hemşirelerimizden inovatif ürünleri arasında birkaçının prototipini de geliştirdik. Bunların tizin süreçleri sonrasında birkaçının deneme aşamasına geçtik. Anne ve bebekler için en iyi ve faydalık olanların hayata geçmesini arzu ediyoruz.



DR. YELİZ DOĞAN MERİH

Zeynep Kamil Hastanesi Sağlık Bakım Hiz. Müd.

\$ 3,514 İSTİNLİ GRUPLAR İSE BUNUN TARİHİ BİR ZAFER OLDUĞUNU BELİRTİYOR • BM GÜVENLİ

İnovatif Zeynep Kamil Hemşirelerinin başarıları Trt Haber'de!

nihanunay

MUCİT HEMŞİRELER!

08:11 KAHALTI HABERLERİ

WhatsApp 0505 165 88 88

İSTANBUL CANLI

EDİTÖRDEN

Mucit hemşireler

250 TIBBİ BULUŞA İMZA ATTILAR

10:39 SON DAKİKA

LDİĞİ TESPİT EDİLEN 786 ŞÜPHELİ GÖZALTINA ALINDI

Mucit Hemşireler

HABERLER.COM

DAHA FAZLA VİDEO

"Mucit Hemşireler" Seri Üretim İçin Destek Bekliyor - İstanbul

kilde üretilerek sağlık hizmetinde kullanılabilmesi...

0:28 / 6:02

YouTube

MA&IAD

**TIBBİ CİHAZ ÜRETİCİ VE
TEDARİKÇİLERİ DERNEĞİ**

**ÇAPA
MEDİKAL**



EĞİTİMLER



Hemşirelikte inovasyon sürecini aktive edici tam günlük eğitimler verdik

8 üniversitenin eğitim sürecinde hemşirelikte inovasyon eğitimi verdik

1 sağlık meslek lisesinde hemşirelikte inovasyon eğitimi verdik

**Toplamda 5 kongre
7 sempozyumda
hemşirelikte
inovasyon paneline katıldık**

**TOPLAMDA YAKLAŞIK 3000 HEMŞİRE VE EBEBEYE
İNOVASYON SÜRECİ TANITILDI**







Saęlık Bilimleri Üniversitesi Hemşirelik Fakültesi eğitim sürecinde bir ilke imza atarak “Hemşirelikte İnovasyon” dersini başlatmış, hemşirelik öğrencilerinin inovasyon sürecine yönelik farkındalıklarını artırarak ve inovatif yaklaşımları geliştirmeleri sağlanmıştır.



İnovasyon Derslerimiz





**HEMŐİRELİKTE
BİR İLK DAHA**

**İNOVATİF HEMŐİRELİERİ DESTEKLEMEK VE
BÜTÜNCÜL BİR YAKLAŐIM SAĐLAMAK İÇİN**



İNOVATİF
HEMŐİRELİK DERNEĐİ



İNOVATİF HEMŞİRELİK DERNEĞİ



Msc. Meryem YAŞAR KOCABAY
ÜYE



Msc. Çiğdem GÜLŞEN
ÜYE



Msc. Aytül COŞKUN
SAYMAN



Dr. Yeliz DOĞAN MERİÇ
Başkan



Msc. Ayşeşüli ALİOĞULLARI
Sekreter



Msc. Funda ÖZTÜRKAN ERDEK
ÜYE



Msc. Özlem OKTAY
ÜYE

350 ÜYE



İNOVATİF
HEMŞİRELİK DERNEĞİ

**YENİ TIBBİ
BULUŞLAR
YAPMAK**

**MEVCUT TIBBİ
CİHAZLARI
GELİŞTİRMEK**



**ÜRÜNLERİN HAYATA
GEÇİRİLMESİ**

**İNOVASYONUN
YAYGINLAŞTIRILMASI**





İNNOVATİF HEMŞİRELERİN YOL HARİTASI



nobel
tıp kitabevleri

Editör:
Dr. Öğr. Üyesi Yeliz DOĞAN MERİH

HEMŐİRELİKTE İNNOVASYON AKADEMİSİ







Miko Yasika
Miko Yasika, Jel'Yank, Singer Kapura. Pindah pawa. Simak, Simak an
Sate, Karamah, Ekan





BULUŞLAR

**ZAMAN
YÖNETİMİ**

**MALİYET
ETKİNLİĞİ**

**UYGULAMA
KOLAYLIĞI**

**MESLEKİ SÜRECİ
DESTEKLEME**







**MESLEKİ
GÖRÜNÜRLÜK?**

Başarı Tesadüf Değildir!

Buz Dağı İlizyonu

Başarı buzdağının görünen yüzüdür.

BAŞARI

İnsanların Ne Gördüğü

İnat



İnsanların Göremediği

Adanmışlık



Başarısızlık



Zorlu Çalışma



Özveri



İyi Alışkanlıklar



Hayal Kırıklığı



PARA
YOK

BAHANEYE YER YOK

ZAMAN
YOK

Taşın altına elini koymak!...

SÜREÇ
ZOR

DESTEK
AZ

İNOVASYON YOLCULUĞUMUZDA

512 buluş, 100' e yakın patent,
yüzlerce eğitim, 7 bilimsel toplantı,
fuar katılımları, bir kaynak kitap,
hemşirelikte inovasyon akademisi

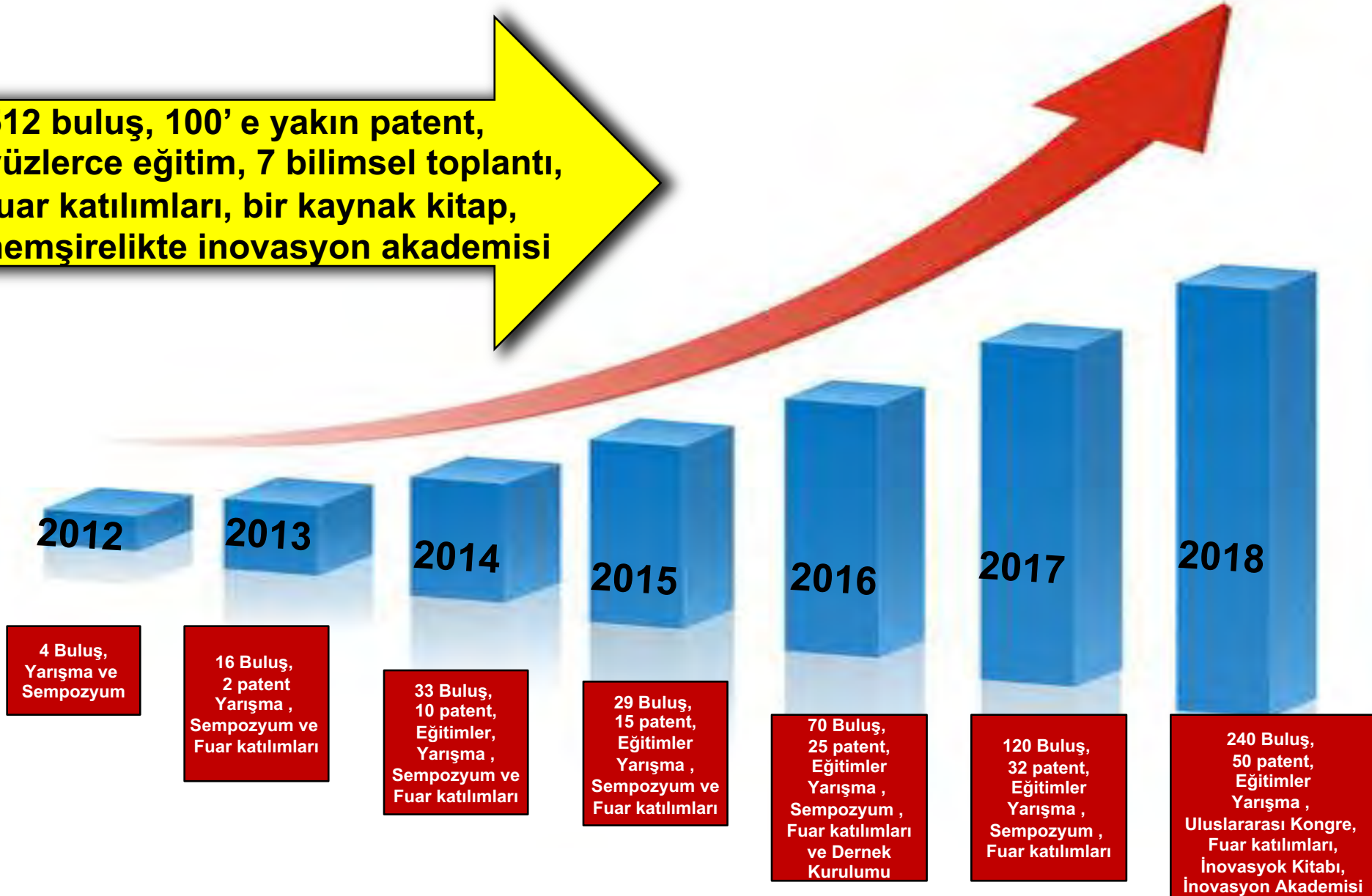

İNOVASYON

DEĞER

GÜÇ

HEMŞİRELİK



BİLGİ

ETİK

SÜREÇ

EKİP

**KATMA-
DEĞER**

**GÖRÜNÜR-
LÜK**



II. ULUSLARARASI İNOVATİF HEMŞİRELİK KONGRESİ



16 - 18 NİSAN 2020
İSTANBUL

www.inovatifhemsirelik.org



**“HEP BİRLİKTE DAHA İLERİYE”
TEŞEKKÜRLER**